

**intar**

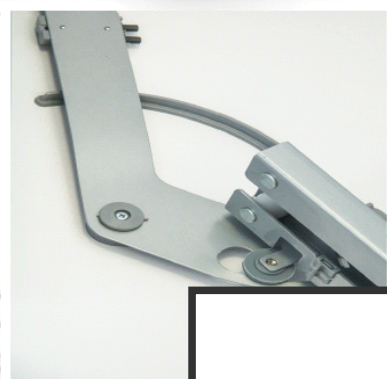
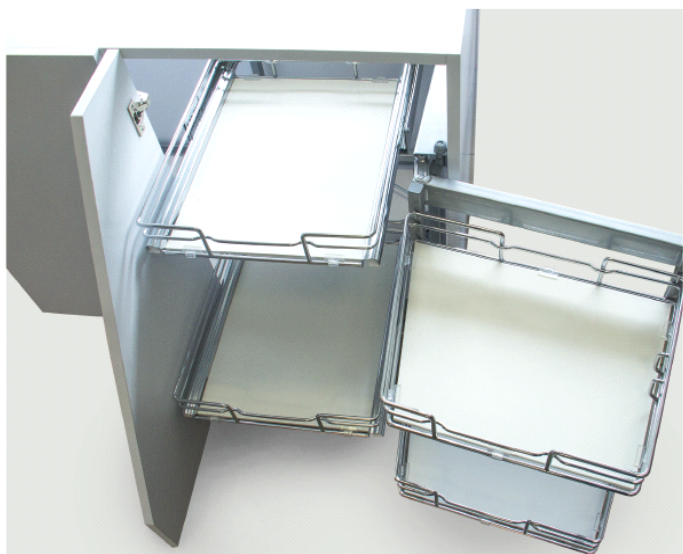

# **KATALOG KOSZY FGV**

MARZEC 2021

## Cechy produktu:

- max. obciążenie produktu 20 kg.
- chromowane obramówki na półkach
- zabezpieczenie przed trzaskaniem w skrajnych położeniach (wyciąganie i chowanie)
- system slow motion
- łatwy montaż

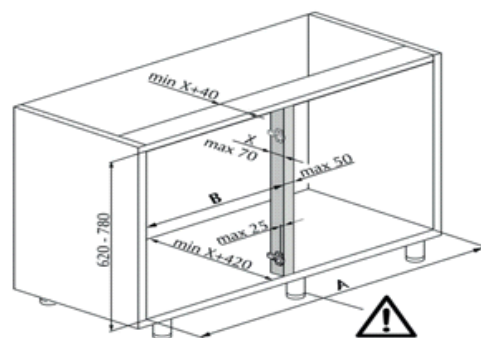

Schemat rysunku szafki

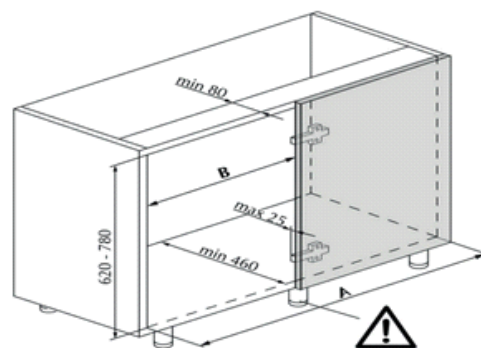

Schemat rysunku szafki

Model	A	B
400 L/P	814	397
450 L/P	864	447
500 L/P	914	497
600 L/P	1014	597

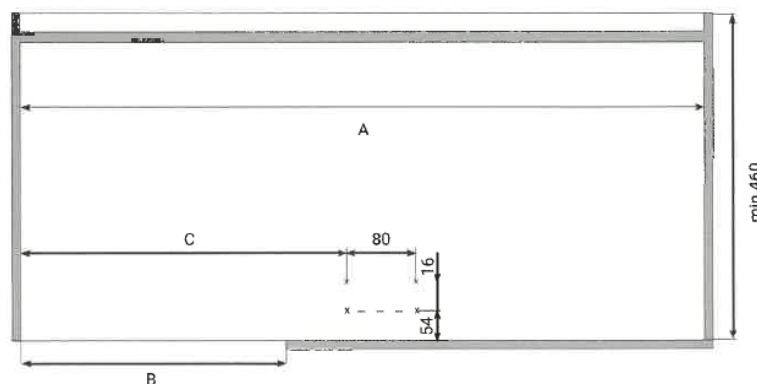

A - min. szer. korpusu wewn.  
B - min. szer. frontu



# MAGIC CORNER DUETTO



FORMENTI &  
GIOVENZANA

## Cechy produktu:

- chrom, białe, pełne dno
- wersja z uchwytem, eliminująca zjawisko opuszczania się frontu
- system slow motion (półki zewn. i wewn.)
- maksymalne wykorzystanie przestrzeni
- obciążenie: małe półki 7+7kg, duże półki 9+9kg

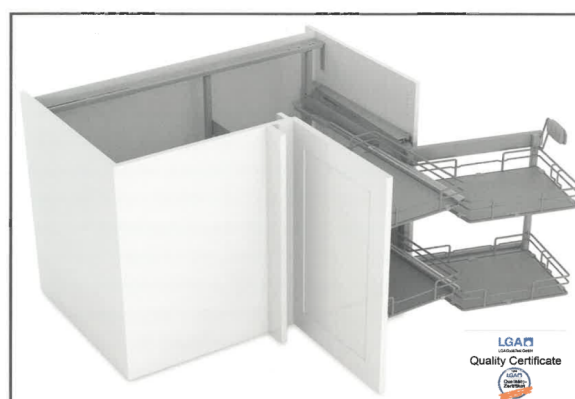
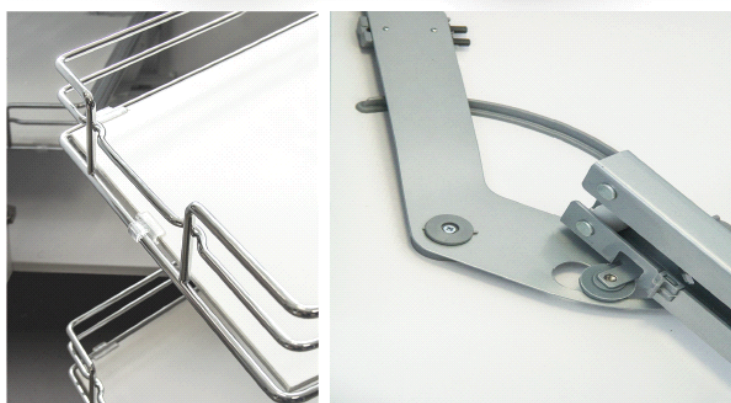
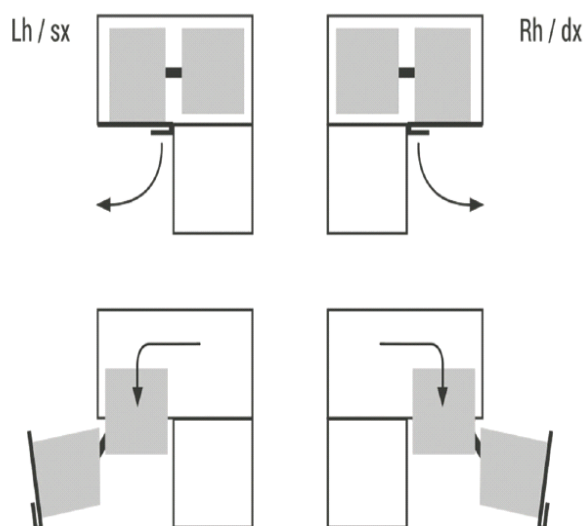
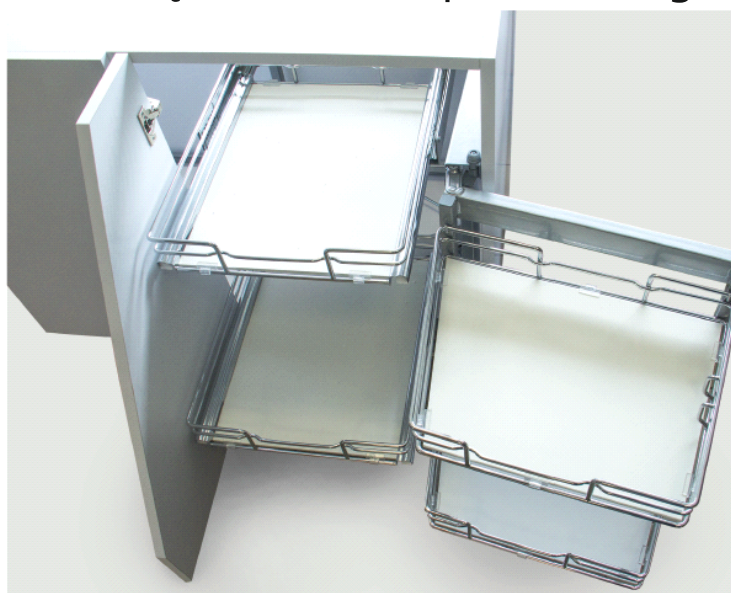

Model	Wymiary	Min. szer. frontu
450 L/P	864-1020x505x575	450
500 L/P	864-1020x505x575	500
600 L/P	914-1270x605x575	600

## Cechy produktu:

- max. obciążenie produktu 120 kg.
- chrom, białe, pełne dno
- regulacja wysokości półek
- regulacja frontu we wszystkich płaszczyznach
- system zapobiegający przewracaniu się zawartości podczas wysuwania carga
- potrójny system slow motion



Model	Wysokość	Szerokość	Kosze
526P	1700-1900	300	5
526P	1700-1900	400	5
526P	1700-1900	500	5
526P	1700-1900	600	5
527P	1900-2080	300	6
527P	1900-2080	400	6
527P	1900-2080	500	6
527P	1900-2080	600	6



## CARGO MINI



### Cechy produktu:

- max. obciążenie produktu 30 kg.
- chrom, białe, pełne dno
- pełny wysuw
- regulacja frontu we wszystkich płaszczyznach
- system slow motion
- prowadnica Hettich Quadro
- w komplecie podziałki na butelki (poza cargo 200)



Model	Mocowanie	Szerokość
150 L/P	lewe/prawe	150
200 L/P	lewe/prawe	200
300	dolne	300
400	dolne	400
500	dolne	500
600	dolne	600

**Cechy produktu:**

- łatwy montaż
- wykonana ze stali nierdzewnej
- kolor inox
- tacki metalowe
- półka na talerze
- półka na szklanki
- regulacja szerokości



Model	Wymiary	Szer. szafki
453	280x565x65	600
453	280x665x65	700
453	280x765x65	800



## Cechy produktu:

- wykonany z tworzywa
- kolor antracyt
- do szuflad o głębokości L-500mm oraz L-450mm



Kosze

Szer. szafki

---

2x15L	600
2x7L+1x15L	600
3x15L	800
2x7L+2x15L	800
3x15L	900



**INTAR Sp. z o.o.**  
ul. Odolanowska 60  
63-400 Ostrów Wielkopolski  
tel. 62 73 75 148  
e-mail: intar@intar.pl

**INTAR Sp. z o.o.**  
Nowy Dwór 1f  
56-500 Syców  
tel. 62 78 68 317  
e-mail: sycow@intar.pl

**INTAR Sp. z o.o.**  
ul. Opolska 36a  
46-380 Dobrodzień - Błachów  
tel. 34 35 15 210  
e-mail: dobrodzien@intar.pl

**INTAR Sp. z o.o.**  
ul. Wrocławska 65  
63-600 Kępno  
tel. 62 78 29 988  
e-mail: kepno@intar.pl

**INTAR Sp. z o.o.**  
ul. Towarowa 17k  
10-416 Olsztyn  
tel. 89 53 77 401  
e-mail: olsztyn@intar.pl

**INTAR Sp. z o.o.**  
ul. Igołomska 8B  
31-983 Kraków  
tel. 12 25 83 600  
e-mail: krakow@intar.pl

**INTAR Sp. z o.o.**  
ul. Bolesława Krzywoustego 74  
51-166 Wrocław  
tel. 71 35 83 720  
e-mail: wroclaw@intar.pl

**INTAR Sp. z o.o.**  
ul. Wrocławska 48  
62-800 Kalisz  
tel. 62 76 05 800  
e-mail: kalisz@intar.pl